



Sistema de marcaje láser

Láser UV 7810 de Videojet®

Nuestro láser UV proporciona códigos permanentes de alto contraste que permiten a los fabricantes de productos farmacéuticos, médicos y cosméticos garantizar la trazabilidad del ciclo de vida de los productos.

Las operaciones de envasado que requieren códigos de alta calidad y trazabilidad para su legibilidad en cámaras pueden confiar en el láser UV de Videojet para cumplir los requisitos normativos del sector, como la Identificación Única de Dispositivos del organismo estadounidense de control de alimentos y medicamentos (Food and Drug Administration). El marcaje directo en códigos permanentes contribuye a prevenir el riesgo de falsificación o manipulación de la identificación de sus productos.

El 7810 aplica códigos nítidos 2D, alfanuméricos y de otros tipos comunes a altas velocidades en fibras de polietileno de alta densidad, como DuPont™ Tyvek®, y materiales plásticos rígidos de uso habitual, como HDPE y LDPE blancos. El software de compensación del arco en 360° de Videojet contribuye a garantizar que se logra la misma calidad de la marca en dispositivos rotativos y en aplicaciones de líneas de trayectoria recta.



Ventaja en el tiempo de funcionamiento

- Sin consumibles que sustituir durante el funcionamiento diario, con lo que aumenta el tiempo de funcionamiento de las líneas de producción
- Máxima disponibilidad de la impresora con una fuente de láser con enfriamiento por aire que elimina prácticamente todos los tiempos de inactividad no programados
- Sin procedimientos de mantenimiento mecánico diario, con lo que aumenta el tiempo de funcionamiento

Productividad integrada

- Alto rendimiento tanto en aplicaciones giratorias como lineales de hasta 250 productos por minuto
- Longitud de onda UV que permite lograr un marcaje de alta velocidad sobre la marcha en envases HDPE/LDPE a fin de aumentar la eficacia
- Códigos 2D legibles y con un marcaje de alta calidad de hasta 5,0 m/sec.

Garantía de codificado

- Códigos permanentes que contribuyen a garantizar una trazabilidad total de la vida útil del producto y evitar las falsificaciones
- Función de software de compensación del arco en 360° de Videojet que facilita un marcaje uniforme y de alta calidad en dispositivos giratorios, con lo que prácticamente se elimina toda distorsión
- Cambio de color repetible y de alto contraste para lograr una legibilidad óptima en envases HDPE/LDPE blancos

Capacidad de uso sencilla

- Simplificación de los procesos de codificado gracias a la capacidad de marcar cualquier código, con cualquier orientación y en cualquier lugar del producto
- Realización de un marcaje de alta resolución y alto contraste en HDPE/LDPE con la longitud de onda UV sin necesidad de aditivos ni revalidación de los materiales de envasado

Videojet® 7810

Sistema de marcaje láser UV

Campos de marcaje

64 x 76 mm² (SS10, f=103 mm) - 375 x 375 (SS07/SS10, f=511 mm)

Cabezales de marcaje

SS10 y SS7 con lentes de enfoque: f=103 mm/160 mm/214 mm/511 mm

Velocidad de marcaje

Hasta 500 caracteres por segundo; 984 pies/min (300 m/min)

Fuente de láser

Nd: YVO₄ (Vanadat)

Clase de alimentación de 2 W

Longitud de onda de emisión central: 355 nm

Deflexión del haz

2 escáneres de galvanómetro de alta velocidad

Orientación del haz

90 grados

Interfaz del operario

Software SmartGraph en PC; configurable en 12 idiomas

Idiomas compatibles

Chino, checo, neerlandés, inglés estadounidense, francés, alemán, italiano, japonés, polaco, portugués, ruso y español

Comunicación

Ethernet, TCP/IP y RS232, E/S digitales

Entradas para codificadores y desencadenadores de detectores de productos

E/S para inicio, detención, error externo, selección de trabajos, activación, habilitación del activador, codificador; sistema listo, listo para marcar, marcaje, obturador cerrado, error, indicadores positivos y negativos y bloqueos de máquina/operador

Integración

Integración directa con líneas de producción complejas a través de una interfaz de secuencias de comando

Integración a través de la interfaz Ethernet y RS232

Ajuste de la altura de gran precisión con guías laterales mediante un montaje con una placa base con tuerca en T

PRECAUCIÓN VISIBLE E INVISIBLE RADIACIÓN LÁSER LÁSER CLASE 4

EVITE LA EXPOSICIÓN DE LOS OJOS O LA
PIEL A LA RADIACIÓN DIRECTA O DISPERSA.

LONGITUD DE ONDA	POTENCIA MÁXIMA	IMPULSO MÁXIMO
0,35 - 0,36 µm	10 W	1 mJ/4 ns
0,52 - 0,55 µm	1 mW	0,4 µJ/5 ns
0,79 - 0,82 µm	1 mW	cw
1,04 - 1,07 µm	5 mW	2 µJ/5 ns

(EN 60825-1:2014)

Requisitos eléctricos

100-240 V CA (selección automática de intervalo), 50/60 Hz

Consumo de energía

Normalmente 400 W, 10 A

Sistema de refrigeración

Enfriamiento con aire

Entorno

50-104 °F (10-40 °C) (sin condensación)

Estándares sobre sellado y seguridad

Unidad de marcaje: IP20

Unidad de suministro: IP21

Producto LÁSER CLASE 4 (según DIN EN 60825-1:2014)

Peso aproximado

Unidad de suministro: 44 libras (20 kg)

Unidad de marcaje: 55 libras (25 kg) máx., sin lente F-Theta

Certificaciones aplicables

CE, CB, TÜV/NRTL

Dimensiones de la unidad de marcaje

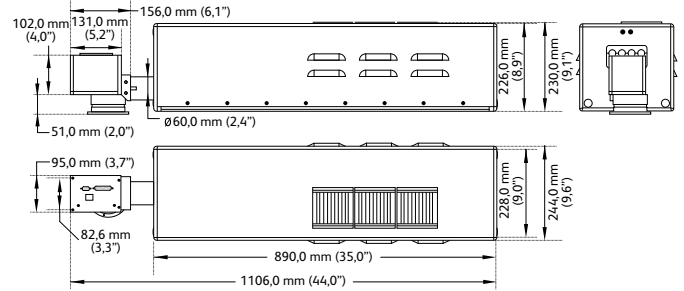

Dimensiones de la unidad de alimentación

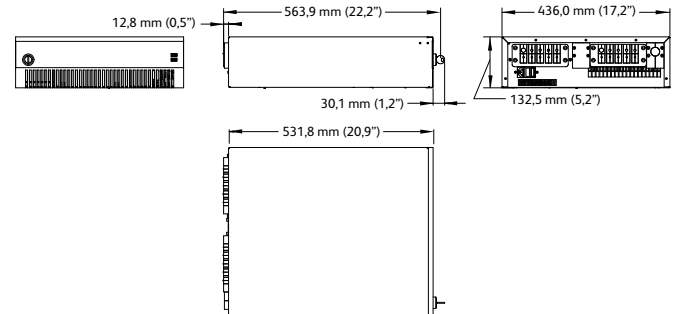

Teléfono: **+52 55 56980167**

Correo electrónico:

videojet.mexico@videojet.com

Sitio web: **www.videojet.mx**

Videojet Technologies, México.

Av. Coyoacán 1213

Col. Del Valle

C.P. 03100

México, D.F.

© 2017 Videojet Technologies México. Reservados todos los derechos.

La política de Videojet Technologies México consiste en mejorar constantemente sus productos. Nos reservamos el derecho a modificar el diseño o las especificaciones sin previo aviso. Windows es una marca comercial registrada de Microsoft Corporation, DuPont es una marca comercial y Tyvek es una marca comercial registrada de E. I. du Pont de Nemours and Company.

N.º de pieza: SL000612
ss-7810-es-mx-0517

VIDEOJET